

Layouts personalizados tanto del pulmón de entrada como de salida.

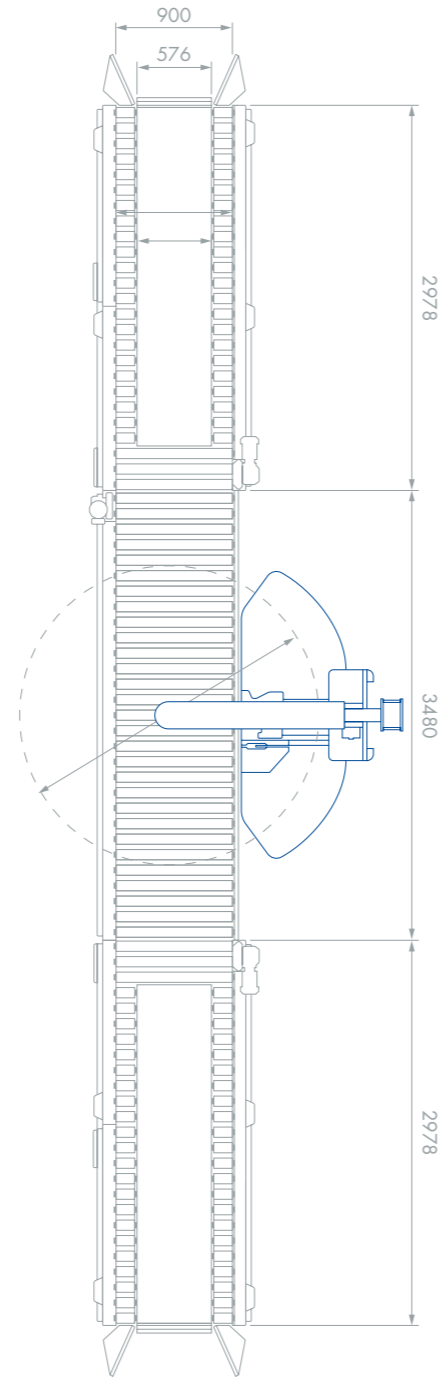
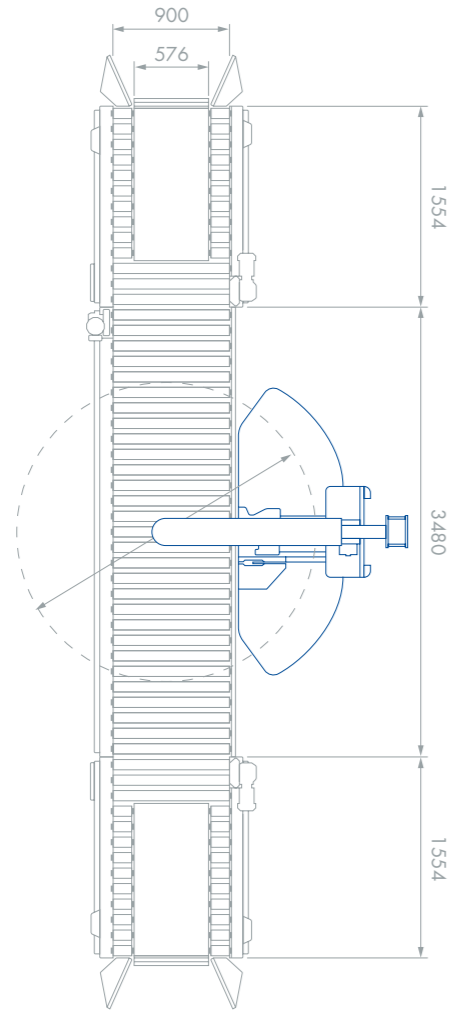

FA-2400

FA-2200

F-2200

ME-2200

MM-1900

MA-1900



Servicios de embalaje  
**Aranco**

Aranguren Comercial del Embalaje S.L.  
C/ Santa Genoveva Torres, 26, bajos 5-6, 46019, Valencia  
T. [+34] 96 368 83 83  
marketing@aranco.com  
www.aranco.com



Aranco

Servicios de embalaje  
**Aranco**

Instalación Automática **FA-PRO**

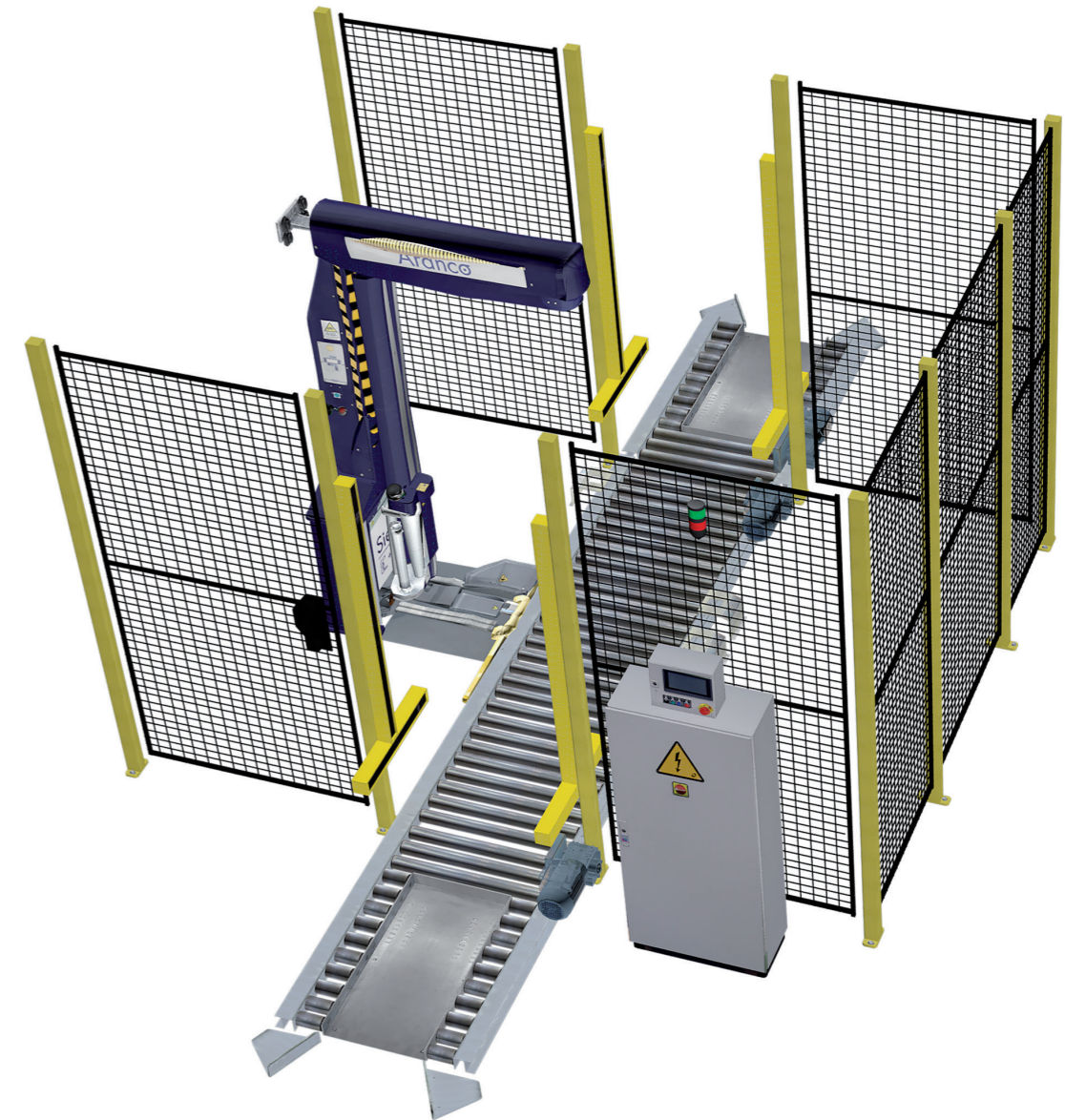

**Sie+** Servicio Integral de Enfardado



# Sie+ | Servicio Integral de Enfardado



Sie+



Web cliente

## Sie+. Servicio Integral de enfardado

Es la cesión de uso de una o varias máquinas envoledoras sin inversión ni cuotas.

Instalamos, a coste cero para su empresa, la máquina o máquinas envoledoras que mejor se ajustan a sus necesidades de embalaje y suministramos film estirable de alto rendimiento. El pago únicamente se realiza por el film estirable consumido. El servicio incluye mantenimiento, piezas y web cliente.

## Rapidez en respuesta técnica

- Sistema de comunicación en remoto integrado en la envoladora para prevenir averías.
- Disminuir tiempo de parada.
- Detección automática de posibles errores.
- Autodiagnóstico.
- Plan preventivo de mantenimiento, asistencia técnica presencial en 24 horas y además asistencia en remoto al instante en toda España y Portugal.
- Incluido dentro del Sie sin coste adicional.

## Web cliente

- Espacio privado con datos relevantes en tiempo real:
- Económicos: coste por palet, metros film utilizados, consumo por almacén, informes comparativos...
  - Productivos: nº palets envueltos por envoladora día/mes/año, ubicación almacenes...
  - Técnicos: partes de asistencia por envoladora, mantenimientos preventivos, manual de usuario, certificados CE...
  - Administrativos: albaranes, facturas, vencimientos...
  - Generales: contratos, fichas técnicas, certificados...



### MÚLTIPLES PROGRAMAS

- Control del nº de vueltas y contador de palets.
- Diversidad de ciclos disponibles adicionales: sencillo, doble precapa, etc.
- Velocidad variable.
- Refuerzo de vueltas adicionales en puntos críticos.
- Regulación electrónica de la tensión.



### AUTOMATIZACIÓN / PRODUCTIVIDAD

- Proceso automático de corte y soldadura.
- Palets "sin colas".
- Enfardado continuo evitando cuellos de botella y paradas, gracias a sus pulmones de entrada y salida de forma automática.
- Alimentación y extracción del palet rápida y ágil.



- ✓ **Instalación automática de brazo con corte y soldadura.**
- ✓ **Para producciones desde 30 a 50 palets/hora.**
- ✓ **Altura útil de enfardado según modelo 2,2 o 2,4 metros de altura.**
- ✓ **Enfardado a palet parado (palets de picking, palets inestables, etc.).**
- ✓ **Instalación "altura 0".**



FA-PRO



### OPTIMIZACIÓN COSTO PALET

- Con el estudio personalizado del costo palet obtendrá ahorro real demostrable en el coste de embalaje y el control del coste en el tiempo.
- Films de última generación que tienen mayor capacidad de retención de la carga (Memoria).
- Garantiza un óptimo aseguramiento de la mercancía enfardada durante su traslado.
- Minimiza la generación de mermas de film. Objetivo "Merma 0".
- Mejora medioambiental por reducción de residuos (media del 50%).



### SEGURIDAD Y ERGONOMÍA

- Sistema de fotocélulas en entrada y salida del palet que al detectar al operario en la zona de seguridad bloquea al brazo giratorio de forma inmediata.
- Todas las envoladoras Aranco tienen la conformidad CE
- Incorpora vallado perimetral.
- Descenso de bajas de operarios por lumbalgia, al mejorar la ergonomía en el enfardado.